

MC-SYSTEMS M3 ANNIVERSARY LUIDSPREKERS

Verlavende weergever van Nederlandse bodem

Het M3 weergavesysteem van het Groningse MC-Systems is bijzonder, onderscheidend en geeft wat mij betreft al meer dan tien jaar de toon aan binnen zijn prijsklasse en zelfs ruim daarboven. De kwaliteiten zijn zelfs zo bijzonder dat een paartje in de originele versie al vele jaren bij mij dienst doet als vast referentiesysteem terwijl er op de 2e hands markt zelden een paartje te vinden zal zijn. Een exclusieve status die maar heel weinig producten is gegeven. Om deze prestatie te overtreffen heeft ontwerper Rob Meyst de handschoen opgevat en wegens het 20 jarig bestaan van MC-Systems alles uit de kast gehaald om tot een nog betere luidspreker te komen onder de passende naam 'M3 Anniversary'. Om te beoordelen wat deze nieuwkomer werkelijk presteert is hij tegenover mijn referentie M3 in de ring geplaatst, waarbij de oude rot zijn levenservaring en de nieuweling zijn nieuw vergaarde kennis in de strijd gooit. Een spannend duel met een verrassende uitkomst.



Het Groningse MC-Systems behoort met zijn respectabele leeftijd van 20 jaar tot de oudgedienden binnen de Nederlandse audiobranche. In de afgelopen decennia is de markt beduidend veranderd. Er is veel meer onderlinge competitie, vooral tegenwoordig ook uit het verre oosten en vele concurrenten bestaan al lang niet meer of zijn opgeslokt door een grote (buitenlandse) onderneming. Ook het sympathieke MC heeft de nodige dreunen te verduren gehad waardoor het bedrijf door allerlei redenen de laatste jaren wat meer in de schaduw heeft gestaan dan het zelf zou willen. Toch zijn de wilskracht en motivatie groot en sinds vorig jaar bruist dit sympathieke Nederlandse merk weer van de noviteiten en energie. Er wordt weer deelgenomen aan beurzen (dit jaar VAD show te Veldhoven), er is een nieuwe website in de lucht gebracht en het modellenprogramma is breder én dieper dan ooit met vele nieuwe interessante modellen. Als alles volgens plan loopt zal er zelfs in de loop van dit jaar een ruimer en moderner bedrijfspand worden betrokken waardoor de productie en presentatie nog voortvarender kan worden opgepakt. Ondanks de vele noviteiten binnen het merk worden de wortels van het bedrijf in de vorm van de prestigieuze M-serie zorgvuldig gekoesterd. Niet onterecht want deze lijn weergevers is het beste wat ontwerper Rob Meyst binnen een bepaalde prijs kan leveren en al vele jaren het parapadeetje van de onderneming. De range kent een lange geschiedenis en modellen zoals de oorspronkelijke M5 (monitor), M3 en M1 zijn al vele jaren op de markt en hebben door hun tijdloze ontwerp en fantastische geluidskwaliteit veel nationale maar ook internationale roem vergaard. Belangrijk basiskenmerk van de M-serie is het MC patent waarbij de woofermagneet door middel van een dikke zandgevulde metalen buis rechtstreeks wordt bevestigd tegen het achterpaneel. Hierdoor maakt deze unit op een rubber afdichtingsring na, op geen enkele wijze contact met het toch al door gaten (woofer, tweeter) verzwakte voorpaneel en worden nagenoeg alle reactieve krachten (trillingen) keurig opgeheven. Een enorm voordeel als het gaat om het rigoureuze terugdringen van kastkleuring. Helaas hebben velen inmiddels geprobeerd dit principe te imiteren, waarbij gelukkig slechts weinigen in staal bleken te zijn de volledige uitwerking ook daadwerkelijk tot een goed einde te kunnen brengen. Dat het principe bij MC echt werkt blijkt wel wanneer je een hand op de wand van een M-serie luidspreker legt. Je zult nagenoeg geen

enkele trilling waarnemen wat een zeer zegenrijk effect heeft op de uiteindelijke weergave. Mijn inziens is deze al weer vele jaren meelopende oplossing van Rob Meyst en zijn team een voorbeeld van zijn genialiteit en zeer typerend voor de werkwijze van deze sympathieke en gedreven ontwerper. Om de concurrentie het hoofd te kunnen bieden is ook de prestigieuze M-serie onder de loep genomen waarbij helaas de benjamin in de vorm van de M5 uit productie is genomen. Het goede nieuws is echter dat de M3 en het topmodel M1 bloeien als nooit tevoren en ook de opvolgvarianten zijn inmiddels goed verkrijgbaar. Bijzonder is dat in al die jaren de M1 slechts op geringe wijze in vergelijking tot zijn oervariant is aangepast terwijl de vormgeving van de M3 zelfs helemaal ongewijzigd is gebleven. Producten meer dan 12 jaar ongewijzigd in productie, dat is pas tijdloze vormgeving en continuïteit van een product!

M3 Anniversary

Ook al is de originele vormgeving nagenoeg geheel gehandhaafd. Toch ziet ook deze gloednieuwe variant eruit alsof hij pas gisteren is ontworpen. Helemaal bij de tijd dus. Het M3 systeem behoort bij mij tot de hoge school wat vormgeving betreft en wanneer ik mijn ogen over de voor mij zo bekende elegante vormen laat glijden, staat mijn hart na 10 jaar nog steeds in vuur en vlam. Wat een prachtig product! Ten opzichte van de mij bekende 2-weg 'oer' M3 met de nog steeds zeer fraaie Dynaudio Esotec tweeter, valt vooral in het hogetonenbereik het eerste verschil op. In deze jubileumversie heeft de tegenwoordige toegepaste Morel softdome van de standaard versie het veld geruimd voor een gemodificeerde ribbon tweeter waardoor het frequentiebereik in het hoog beduidend is vergroot en het nu tot maar liefst 40 kHz. (-3 dB) doorloopt. De keuze van deze ribbon tweeter is een heel bewuste want een aantal belangrijke parameters wat betreft afstraalgedrag kunnen op deze wijze beter worden beheerst en gestuurd. Door deze ribbon tweeter blijft het horizontale afstraalgedrag zeer groot terwijl de verticale afstraling wat wordt beperkt. Hierdoor zijn vloer en plafond van veel minder invloed op de geluidswaergeving als bij een conventionele dome tweeter mogelijk zou zijn. Uiteraard vraagt een dergelijke wijziging van luidsprekerprincipe om een andere aanpak en naast het visuele zijn de meeste veranderingen onderhuids te vinden. Zo is het schuine vlak net onder en vóór de tweeter voorzien van een speciale welving waarmee het af-

straalgedrag wordt geoptimaliseerd en vertoebelende ongewenste reflecties worden verminderd. Net als het oermodel is ook bij de Anniversary de tweeterbehuizing geheel gescheiden van de rest van de kast opgebouwd. Een productietechnisch 'dure' en compromisloze oplossing die echter veel klankmatige voordelen kan bieden. De unit staat ten opzichte van de bas-/middeneenheid een nauwkeurig vooraf berekende afstand naar achteren geplaatst waardoor er een optimaal tijd- en fasegedrag ontstaat. Hoewel dit vroeger door meer fabrikanten werd toegepast is het tegenwoordig door de hogere fabricageprijs een tamelijk zeldzaam fenomeen geworden. Dat het bij MC nog wel kan komt doordat behalve de fabricage van de units de gehele productie in eigen beheer plaatsvindt. Hierdoor is er meer mogelijk qua vormgeving en kan er volledig naar de eigen (hoge) maatstaven worden gewerkt. Een andere veel gangbaardere methode is om dit gedrag in het filter te corrigeren. Dit werkt op zich net zo goed maar heeft als nadeel dat er zich een aantal extra componenten in de signaalweg bevinden die we eigenlijk niet willen zien (horen). De al vele jaren ongewijzigde en op specificatie bij het Deense Vifa vervaardigde ultrasnelle 17cm papier bas-middeneenheid, is voor de Anniversary voorzien van enkele aanpassingen zoals o.a. een speciale coating. Hierdoor wordt de massa wel iets meer (9 gram) maar worden enkele onregelmatigheden in het frequentieverloop bij 1 en 2 kHz sterk verminderd waardoor het filter verder eenvoudiger is. Groot voordeel is naast een egalere en homogener middengebied, dat de luidsprekers nu veel sneller zijn ingespeeld. Een eigenschap die bij de normale versie met zijn grotere aantal filtercomponenten, een stuk meer tijd in beslag neemt. Gebleven is de fraaie uit één massief stuk aluminium vervaardigde faseplug in het hart van de unit. Niet alleen zorgt deze voor bevestiging tussen faseplug en inwendige metalen pijp, maar verbeterd ook het afstraalgedrag van de luidsprekereenheid. Natuurlijk is ook het wisselfilter niet aan de verbeteringsdrang ontsnapt en is er naast de eenvoudige opzet voorzien van nog betere condensatoren en een groter formaat luchtspoelen. Hierdoor wordt de gebruikte versterker in staat gesteld nog meer controle over de eenheden uit te oefenen. Net als in het oorspronkelijke model is ook bij de Anniversary het filter trillingsvrij in een aparte ruimte onderin de kast gemonteerd terwijl in de rest van de voet aan beide zijden van de behuizing twee sleuven te vinden zijn. ►NEXT PAGE

1. Magneet
2. Poolplaat (zp)
3. Poolplaat (np)
4. Poolkern
5. Conus
6. Chassis
7. Rolrand
8. Phaseplug
9. Ballastlichaam
10. Flensplaat
11. Inbusbout
12. Frontpaneel
13. Flexibele afdichting
14. Achterpaneel
15. Centrerings
16. Zandvulling
17. Spreekspoel
18. Houten klos
19. Flensbout

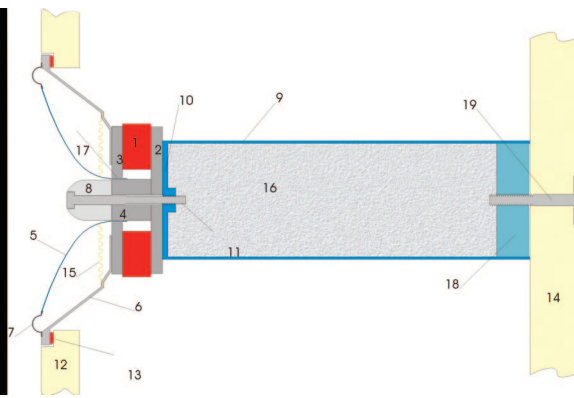

Een slimme en zeer goed werkende methode van koppeling van het laag aan de luisterruimte. Ook zijn deze openingen een kruising tussen basreflex, transmissielijn en hoorn wat resulteert in een zeer vlak impedantieverloop. Hierdoor ontstaat er in het basgebied geen voorkeur voor bepaalde frequenties. Om de fraaie belijning van het ontwerp niet te verstoren zijn ook in deze M3 variant de aansluitingen alleen voor banaanstekers geschikt. Wel even iets om rekening mee te houden maar niet onoverkomelijk. De Anniversary weegt een trosje 30 kg, is 112 cm hoog, 18,5 cm breed (zonder voet) en 32 cm diep. Het rendement is met 91 dB (2,83 V op 1 m) prettig hoog en fraaie vloerontziende Soundcare spikes behoren tot de standaarduitrusting

Luisteren

Een luidsprekersysteem kan theoretisch nog zo fraai zijn, als het gehoormatig niet goed is ontworpen houdt alles op. Voor mij breekt nu een bijzonder moment aan want voor het eerst in de meer dan 10 jaar dat ik inmiddels met de originele M3 speel, staat er gebroederlijk nog zo'n paar uitgevoerd in strak gespoten zwarte hoogglans te glimmen in de luisterruimte. Het is de beroemde stilte voor de storm wanneer ik de lichte welving van het onder de tweeter liggende vlak nauwkeurig bekijk en er met mijn hand liefdevol overheen strijk. Visueel is het enkel dat aspect dat mij doet voelen dat ik hier met de Anniversary uitvoering te doen heb. Voordat het serieuze luisteren, kan beginnen heeft de Anniversary al vele weken staan 'losspelen' en inderdaad moet ik toegeven dat het inspelen veel sneller verloopt als ik mij van de originele M3 nog kan herinneren. Als versterker is één van de allerafste versterkers van dit moment ingezet, de VS.1 Reference van DK Design in de gloednieuwe en nog niet eens in Nederland verkrijgbare MKIII uitvoering. De importeur heeft mij vóór de marktintroductie gelukkig gemaakt met de mededeling dat deze component hier voorlopig mag logeren voor evaluatie doeleinden maar of ik wel wil mededelen dat het hier voorlopig nog om een enkel exemplaar gaat. Kernkwaliteiten zijn de enorme controle en beheersing om ie-

der willekeurig luidsprekersysteem zijn wil op te leggen en het tot het uiterste te kielen waardoor het nagenoeg compromisloos kan presteren. Je luistert dus vooral naar de kwaliteiten van een luidspreker en veel minder naar de (compressie) beperkingen van de versterker. Aangezien de Anniversary hier lang heeft gelogerd zijn verschillende bronnen de revue gepasseerd waarbij de nieuweling haarfijn de onderlinge verschillen liet horen, geheel in de voetsporen van zijn oudere broer.

Eerste aspect wat opvalt, is dat deze jongste loot zich heel gemakkelijk in een situatie laat inslijpen waarbij een optimale plaats prettig snel is gevonden. Doordat de horizontale spreiding zeer groot is kunnen de speakers zowel dicht als zeer ver uit elkaar worden geplaatst, met in alle gevallen volledig behoud van een nauwkeurige focussering! Bij optimale plaatsing kan het geluid in extreme mate loskomen van de weergevers en strekt het ruimtebeeld zich in alle dimensies ver uit. Uiteraard wel met gebruik van een uitstekende kwaliteit componenten. Net als bij de oer M3 werkt de gepatenteerde oplossing om met behulp van de zandgevulde metalen buis de vrijkomende reactieve krachten van de bas-middeneenheid op te heffen ook nu weer perfect en draagt zorg voor het zo herkenbaar resonantie-vrije M-serie geluid. Eerste indruk qua tonaliteit is een luidspreker die adequaat in balans is met een wat zachter klankkarakter dat je vaak hoort. Er is geen enkel frequentiebereik wat afzonderlijk de aandacht trekt en de integratie van de ribbon tweeter en de laageneenheid is knap gelukt. Iets wat geen sinecure is bij twee zo verschillende units. Dat de totale weergave van de Anniversary wat zachter en minder puntig als de originele M3 klinkt is een bewuste keuze van de ontwerper om dit model in zo veel verschillende situaties als mogelijk te kunnen inzetten. Typisch M-serie zijn gelukkig het behoud van eigenschappen zoals een zeer snelle en transparante weergave gecombineerd met een gecontroleerde en strakke laagweergave en fantastische dynamiekverwerking. Met zijn 110 dB maximaal onvormde geluidsdruk kan de Anniversary niet alleen erg luid spelen maar is ook het

dynamisch bereik erg groot. Ondanks het hoge rendement en de gemakkelijke belasting zijn het vreemd genoeg vooral verfijnde en krachtige versterkers die het beste uit de M3 naar boven weten te halen. De weergave kan dan helemaal opbloeien en komt prachtig los van de weergevers. Ook al is het karakter wat zachter van aard, ook de M3 Anniversary blijft een weergever die erg betreft in de muziek. Je wordt er emotioneel in meegezogen en de weergave kan net zo enerverend als live muziek zelf zijn. Verwar deze eigenschappen vooral niet met opdringerigheid want dat is een onplezierige eigenschap terwijl de weergave van deze luidsprekers juist heel prettig is. In vergelijking met veel andere systemen laten de MC's dingen horen die je anders zelfs nauwelijks zult waarnemen. Het dichtslaan van een deur, vogelgeluiden, het rijden van een metro en meer van dat soort achtergrond geluiden worden ineens duidelijk hoorbaar. Het mooie ervan is dat het op een volstrekt natuurlijke wijze onderdeel uitmaakt van het grote geheel en daardoor het realisme sterk weet te vergroten. Luisteren naar dit soort werkelijkheidsweergave kan erg verslavend werken en het blijft verbazingwekkend wanneer er sfeerbeelden door slechts twee luidsprekers van normale afmetingen virtueel en in 3D in de luisterruimte worden geprojecteerd op plaatsen waar visueel helemaal niets zichtbaar is

Conclusie

Met de M3 Anniversary heeft MC-Systems een nieuwe aanvullende smaakvariant aan het toch al kleurrijke M3 pallet toegevoegd. Het is een nuttig aanvullend alternatief voor diegenen die wel het typerende open en snelle M-serie geluid willen hebben maar het op een wat zachtere manier gepresenteerd willen hebben. Prettig is dat de high-end installatie eisen voor het oermodel behoorlijk zijn afgezwakt waardoor ook met een goede maar wat minder prijzige set al snel heel bevredigende resultaten zijn te behalen. Het is erg fair om te zeggen dat ook deze nieuwste telg wederom een bijzonder goede prijs/prestatieniveau bezit en een weergave die het realisme van werkelijke muziekweergave beduidend beter tot zijn recht laat komen dan vele vaak zelfs hoger geprijsde concurrenten. Als u ook veel waarde hecht aan een gedegen afwerking, tijdloze styling en je hebt net als de originele M3 van 12 jaar geleden wederom een product in handen wat zo'n zelfde periode in hoge mate audio onrust weet te vermijden en dat is een groot goed. Zeer aanbevolen en bovendien een sterk staaltje Nederlands kunnen.

Tekst en fotografie: Werner Ero